

Technický list výrobku

Přepavní paleta z nasávané kartonáže 600 x 400

Technické údaje:

Typ:	Paleta 600 x 400
Materiál:	100% recyklovaný papír
Rozměr:	600 x 400 x 130 mm
Maximální plošné zatížení:	200 kg
Hmotnost:	0,8 - 1,1 kg
Výška stohu:	cca 20 ks/1m
Teplotní odolnost:	-20°C až +80°C

Tři fixační otvory v paletě slouží k případnému připevnění kartonových krabic nebo boxů.

Palety jsou vyrobeny v hydrofobní úpravě.

Jsou bez škůdců (tepelně ošetřeno).

Akreditovaná zkušební laboratoř přepravních obalů CIMTO, s.r.o., protokol o zkoušce mechanických vlastností papírové palety č. 178-2017. Palety splňují normu podle zákona o obalech č. 477/2001 Sb., protokol o zkoušce č. 7/II/2017, akreditovaná zkušební laboratoř EKOAKVA.

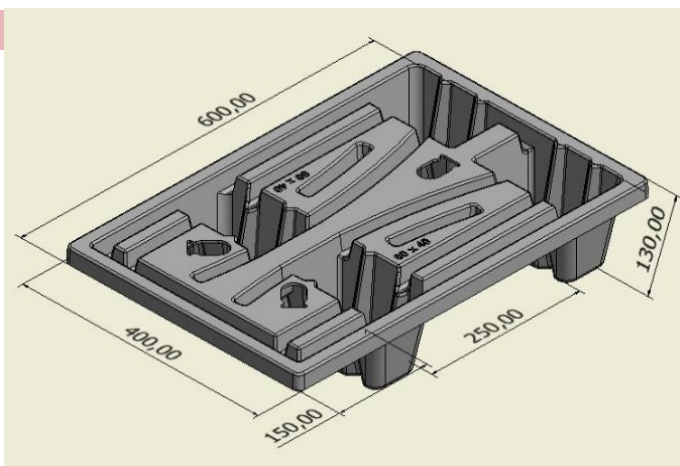

Pravidla pro manipulaci a používání palet:

- 100% recyklovatelný výrobek - po použití se odkládají do kontejnerů na papírové obaly
- Při skladování v regálových systémech je nutné použít příčné profily nebo rošty
- Nejsou určeny pro dlouhodobé skladování ve venkovním a vlhkém prostředí
- Nemanipulovat posouváním zatížené palety po podlaze
- Nejsou určeny k přímému styku s potravinami
- Zatěžovat plošně

